

Two Piece Method 2本張り (ストリング・テンションが20ポンド超の場合に推奨)

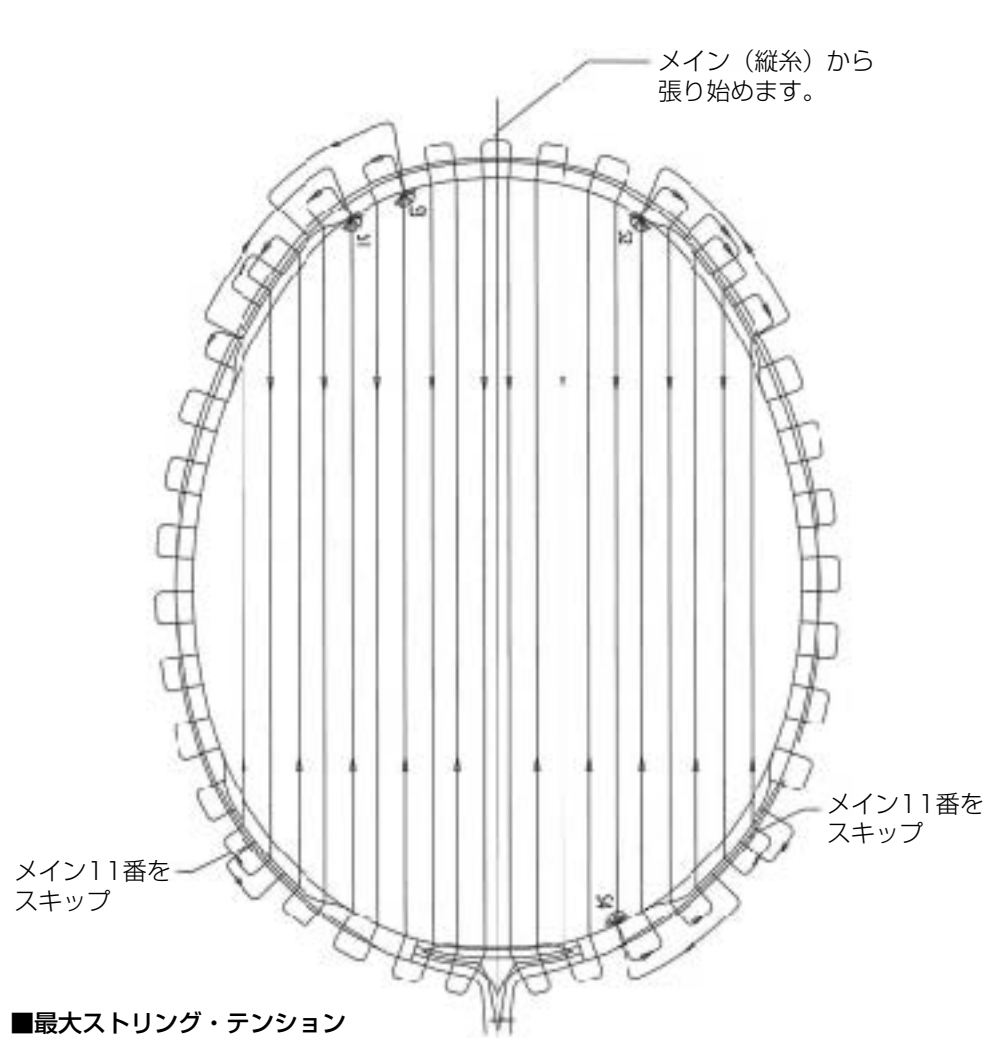

■最大ストリング・テンション

N2: Max. 28ポンド

N4: Max. 26ポンド

N6: Max. 25ポンド

※ 最大テンションでストリングを張る場合は、4点または6点でサポートして下さい。最大テンションは確かな技術を持つ専門店やスポーツショップで張ることを前提としておりますので、個人での張り替えにおける破損に関しては責任を負いかねます。

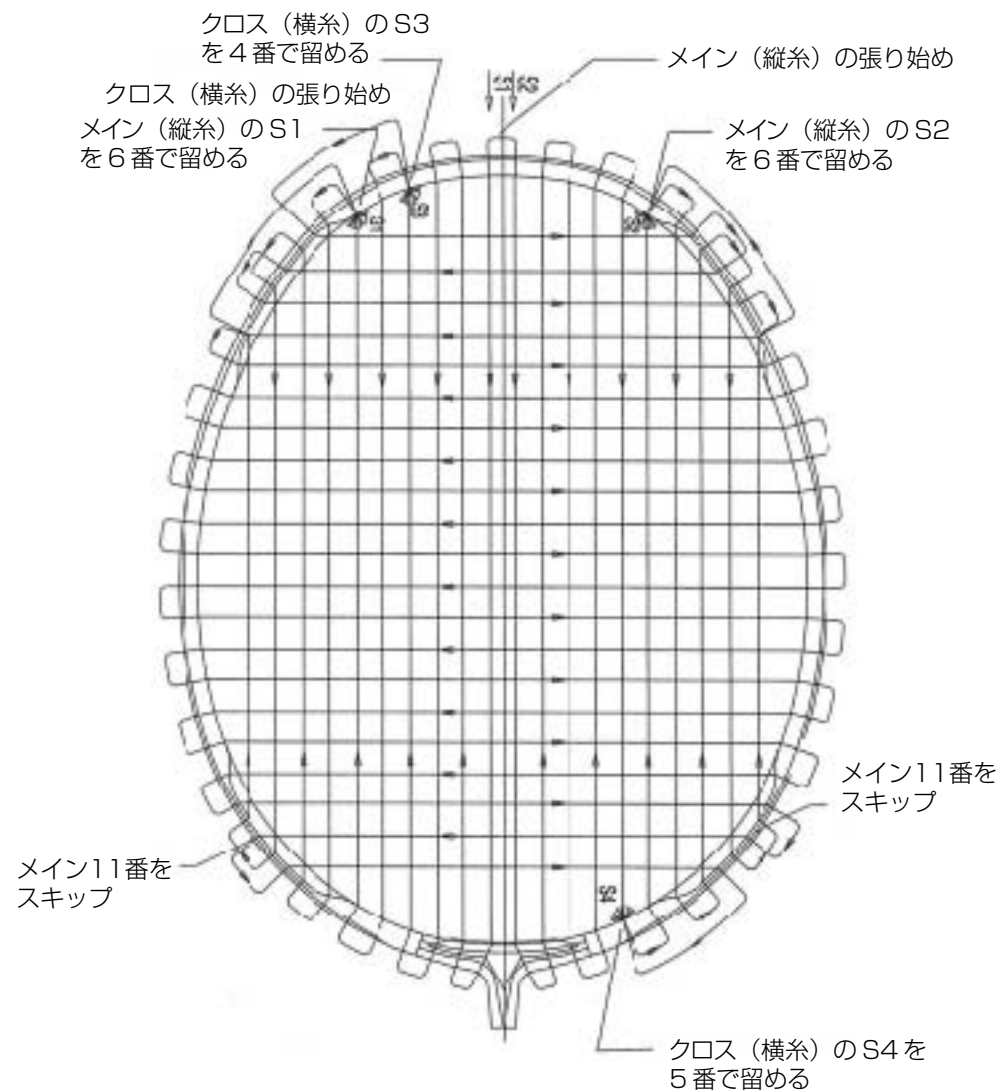

■ストリング・パターン: 20 縦 (メイン) × 21 横 (クロス)

■ストリング・レングス: 10mを一本あるいは5.2m一本 (メイン用) と4.8m一本 (クロス用)